

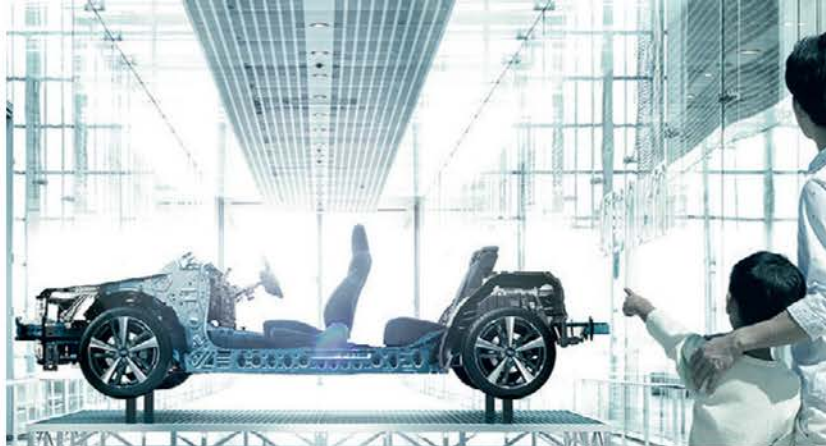

SUBARU

SUBARU XV





ИНЖЕНЕРЛІК ТӘСІЛ

Subaru XV инновацияларымен шабыттандырып, ойластырып жасалған технологиясымен таңдандырады. Істің мән-жайы Subaru-дың инженерлік тәсілінде — сатылымға толық аяқталған, жан-жақты ойластырылған және сынақтан өткізілген автокөліктерді шығару. Соның ішінде Subaru XV де назардан тыс қалмады.

Бұл Subaru ақылды дизайнының жарқын өкілі, ондағы әр бөлшек ұсақ-түйегіне шейін есептеліп, ойластырылған, соның арқасында жүргізу жайлылығы, қауіпсіздігі және тамаша рақаттану сезімі қамтамасыз етіледі.





SUBARU XV



АҚЫЛДЫ ӘРІ АЙРЫҚША ДИЗАЙН

Сіз оны бірден танысыз, өйткені сыртқы әсем келбеті — Subaru XV интеллектісінің тағы бір көрінісі. Оның бүкіл тұрпаты жағдайды бақылауда ұстайтынын көрсетіп тұр. Жолда не күтіп тұрғанын білмейсіз, алайда Subaru XV көлігімен бірге кездейсоқ болатын жағдайға әзір боласыз. Оның келбетіндегі өткір спорттық сызықтар тамаша аэродинамиканы қамтамасыз етеді. 18 дюймдік жеңіл қорытпалы дискілер Subaru XV стилінің бірлігін баса көрсетіп, бейнені толықтырып тұр.









АЛҒА ҰМТЫЛУҒА ШАБЫТТАНДЫРАДЫ

Біздің инженерлердің басты мақсаты: сізге көлік жүргізуден барынша ләззат алуға мүмкіндік беру. Олар Subaru XV көлігін жайлы жүру және тамаша басқару мүмкіндігімен қамтамасыз етті. Ол жүргізушілер алдында брендтің басты артықшылығы ретіндегі Subaru автокөліктері конструкциясына тән барлық қасиеттерді үйлестіреді. Бірақ Subaru инженерлерінің мінсіздікке қол жеткізуге талпынысының арқасында олар әлдеқайда жетіле түсті. Subaru-дың соңғы буындағы Вохег атты көлденең-опозит қозғалтқышы динамика мен ептілікті қамтамасыз етеді, өйткені автокөліктің ауырлық орталығын барынша төмендетуге мүмкіндік береді. Симметриялы толық жетек Subaru XV көлігіне өзіңіз көздегендей жүруге және нақты бұрылуға мүмкін береді. Вариатор бұл схеманы толықтырып, Subaru XV көлігінің керемет динамикасын және жайлы жүрісін қамтамасыз етеді. Рақаттаныңыз!







АСФАЛЬТТАН ЖОҒАРЫ, КЕДЕРГІЛЕРДЕН МЫҚТЫ

Subaru XV жолыңызда кездесуі ықтимал қиындықтарға жете сайланған. Жол жөндеу жұмыстарын, биік жиектастарды, ауылдық жердегі иленіп жатқан балшықты да, қарды да елемейді әрі сіз оның сенімділігіне еш алаңдамасаңыз болады. Симметриялы толық жетек жол саңылауымен бірге Subaru XV көлігін кез келген жолды бағындырады. Ал жолсыз жермен жүру кезіндегі X-MODE көмекші жүйесімен бірге оны жолсыз жерде басқару өте қолайлы.

X-MODE ЖҮЙЕСІ МЕН HILL DESCENT CONTROL (HDC) ЕҢІСТЕ ЖҰРУ КӨМЕКШІСІ



Жолсыз жермен жүру кезіндегі X-MODE көмекші жүйесі Subaru XV көлігінің дүр жол талғмайтын қасиеттерін толық пайдалануға мүмкіндік береді. Жаңа режимдерді таңдаңыз — [SNOW/DIRT] тайғақ, балшық және қар жолдармен жүруге арналған, сондай-ақ [DEEP SNOW/MUD] режимі омбы қар немесе терең балшық сияқты аса экстремалды жағдайларда жүруге арналған. Оған қоса, еңіске түсу кезіндегі көмекші жүйе жүргізушіге бір жылдамдықты тұрақты сақтауға көмектесіп, анағұрлым сенімділік сыйлайды.

SI-DRIVE ЖҮЙЕСІ

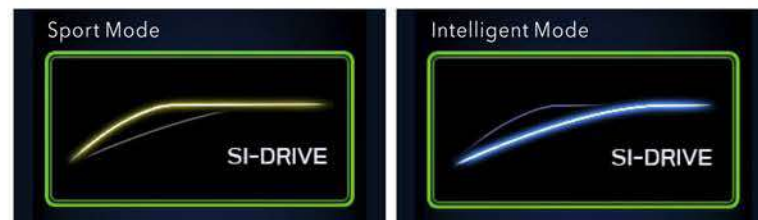

Subaru Intelligent Drive (SI-DRIVE) жүйесі автокөлікті кез келген жағдайда өз жүргізу мәнеріңізге сай басқаруға мүмкіндік береді. «Интеллектуалды» режим күнделікті сапарға өте қолайлы және айналдыру моментін бірқалыпты өзгертіп, жанармайдың аз шығындайтынымен сипатталады. Sport режимі кез келген қозғалыс жылдамдығында қозғалтқыштың нақты жауап қайтаруын қамтамасыз етеді. Акселератор педальін басқан кезде, лезде кері байланысты және жоғары айналдыру моментін сезінесіз.

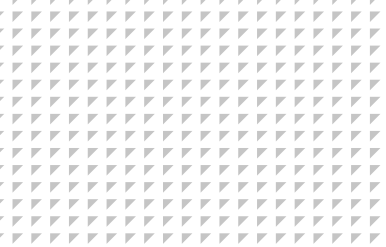

ӨМІР МЕН ҚИЯЛҒА АРНАЛҒАН КЕҢШІЛІК

Subaru XV кез келген сапарға әзір. Ұлғайған көлем, жақсарған эргономика және жүксалғыштың кең ойығы отбасыңыздың заттарын оп-оңай сыйдырып алуға қабілетті, осының арқасында сапарыңыз барынша ыңғайлы болып, салон кеңістігінде орын жеткілікті болады. Егер сізге габариті үлкен заттарды тасымалдау үшін тағы да көп орын қажет болса, қолданысы қарапайым төбедегі жүк бекітетін рейлингтерді пайдаланыңыз.*1 *2



*1 Кейбір жинақтамапарда жоқ.

*2 Төбеде бекітілетін рейлингтермен жүк тасымалдау үшін бекітпелер қажет болады.





БІРЕГЕЙ ЭРГОНОМИКА МЕН ЖАЙЛЫЛЫҚ

Subaru XV көлігінің батыл әрі сәнді интерьері де әу бастағы ақылды дизайн концепциясына бағынған. Эргономика — басты орында! Ол жүргізушіге ашылатын көріністен басталады: биік отыру және шанақтың, терезе ойықтарының және тіреулердің ойластырылған дизайны “көзден таса” аймақтарды барынша азайтып, көліктер легінде және тұрақта басқаруға сенімділік береді. Subaru XV көлігінің есігін ашқан бойда оның таңдаулы әрі спорттық стилін бірден байқайсыз. Ал орындықтардың арнайы ойластырылған пішіні тек жүргізушіге ғана емес, сонымен бірге жолаушыларға да жайлы болмақ. Әсіресе бұл ұзақ сапар шеккенде маңызды.

АЛДЫҒЫ ОРЫНДЫҚТАР

Ыңғайлы әрі эргономикалы алдыңғы орындықтардың жарқын қызғылт-сары тігісі бар, ол Subaru XV көлігіне қайталанбас стиль береді.



АРТҚЫ ОРЫНДЫҚТЫҢ ШЫНТАҚШАСЫ*

Стақан қойғыштары бар жылылатын шынтақша артқы орындық арқалығында орналасқан.



* Кейбір жинақтамаларда жоқ.







БАЙЛАНЫСТА БОЛЫҢЫЗ

Subaru XV жаңа буынды мультимедиа жүйесімен жабдықталған, ол сізге қай жерде жүрсеңіз де байланыста болуға мүмкіндік береді. Көпфункционалы дисплей жүргізушіге көлік туралы негізгі ақпаратты көрсетеді, ал 8 дюймдік *1 сенсорлы экран түсінікті навигация*1 және контентті тыңдау мүмкіндігін қамтамасыз етеді. Барлық жүйелер — мультимедиалық сенсорлы экран, аспаптар тақтасының дисплейі*2 және көпфункционалы дисплей — автокөлікті ыңғайлы әрі қауіпсіз басқаруға мүмкіндік береді.



01. APPLE CARPLAY*3 ЖӘНЕ ANDROID AUTO™*4
Apple CarPlay *3 және Android Auto *4 жүйелерімен ең танымал қолданбаларды қолданыңыз.



02. АРТҚЫ КӨРІНІС КАМЕРАСЫ*1
Subaru XV көлігімен қаланың тар көшелерінде маневр жасау өте оңай. Артқа жүру берілісі қосылған кезде, камера аспаптар тақтасының дисплейіне көлікті тұраққа қою үшін көмектесетін түрлі түсті кескінді шығарады.



03. КӨПФУНКЦИОНАЛЫ ДИСПЛЕЙ*1
Аспаптар тақтасының үстіңгі бөлігінде автокөлік туралы пайдалы ақпарат беретін 6,3 дюймдік сұйық кристалды көпфункционалы дисплей орналасқан. Навигация жүйесі сапар туралы толық жіті ақпаратты көрсетеді.



04. АСПАПТАР ТАҚТАСЫНЫҢ ДИСПЛЕЙІ*1
Үлкен 4,2 дюймдік түрлі түсті СК-дисплейден алынған ақпарат енді әлдеқайда жеңіл оқылып, жүргізуші назарын жолдан алаңдатпайды.



05. АЛДЫҢҒЫ КӨРІНІС КАМЕРАСЫ
Автокөліктің алдында орналасқан камера аспаптар тақтасының дисплейіне автокөлік алдында тұрған заттың түрлі түсті кескінін шығарады, осылайша тұраққа қою кезіндегі көріністі жақсартады.

*1 Қосымша опция. Навигация ҚР аумағында ресми түрде қолжетімді емес.

*2 Бұл функция премиалды санаттағы 4,2 дюймдік дисплейі бар модельдерде ғана қолжетімді.

*3 Apple CarPlay – Apple Inc компаниясының тіркелген тауар белгісі.

*4 Android™ және Android Auto™ – Google Inc компаниясының тауар белгілері.

Жүргізуші қозғалыс қауіпсіздігіне әрдайым жауапты болады. Қозғалыс кезінде сенсорлы экранды пайдаланбаңыз.

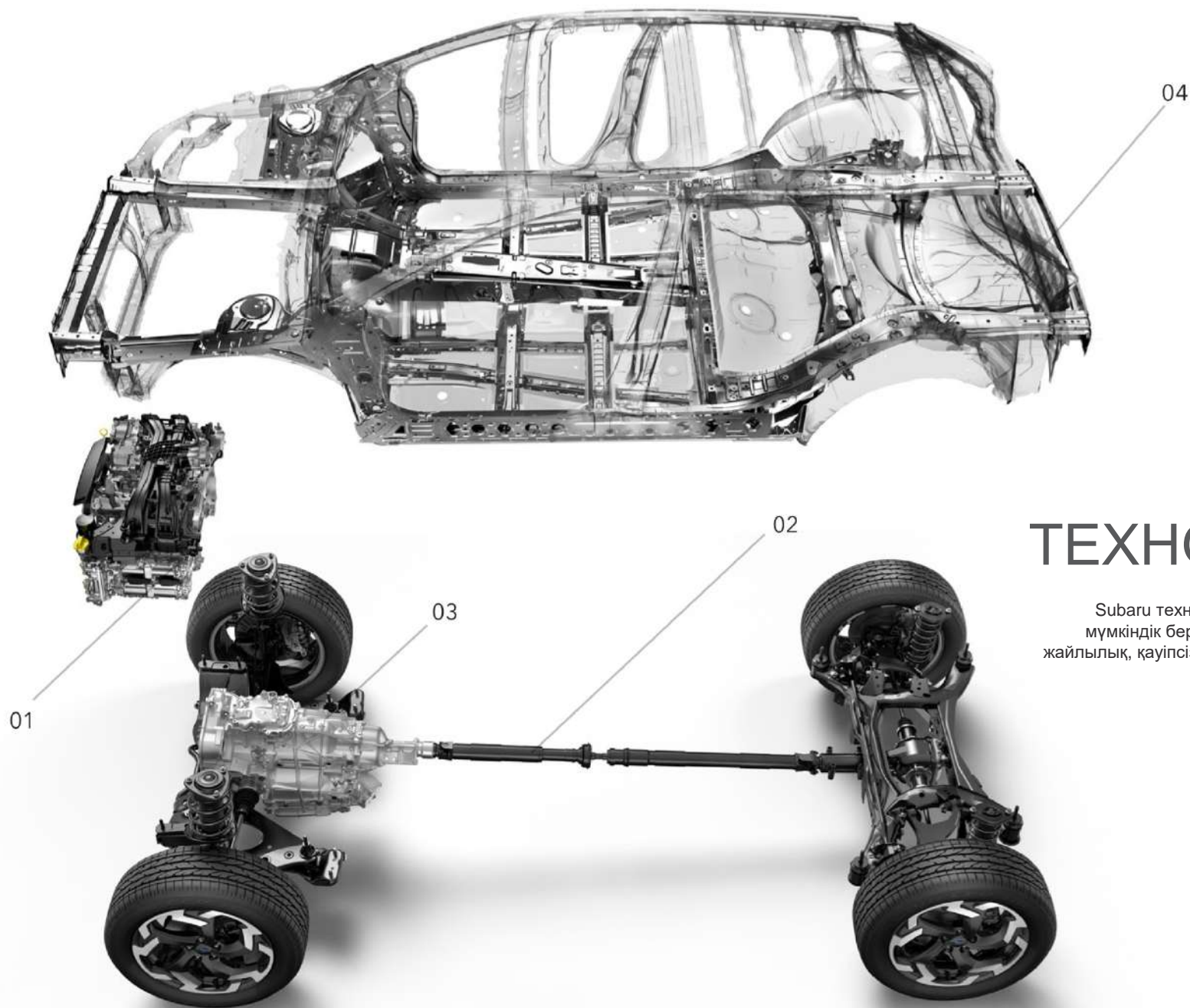

SUBARU ТЕХНОЛОГИЯЛАРЫ

Subaru технологиялары жүргізуден қайталанбас сезім алуға мүмкіндік береді. Олар Subaru автокөліктерін өзінің өнімділік, жайлылық, қауіпсіздік және сенімділік стандарттарына сай болуын қамтамасыз етеді.

01

SUBARU BOXER ҚОЗҒАЛТҚЫШЫ

Subaru-дың көлденең-оппозит қозғалтқышы қозғалтқыштың конфигурациясын құрайды, оның поршеньдері көлденең бағытта бір-біріне қарсы қозғалады. Subaru 50 жылдан астам уақыт бойы Subaru Boxer көлденең-оппозит қозғалтқыштарының концепциясын ұстанып келеді. Оған тән қасиеттер: тамаша теле-теңдік және дірілдің төмен деңгейі, үздік бірқалыпты жұмысы және төмен ауырлық орталығы.

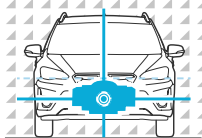

ЖОҒАРЫ ТҰРАҚТЫЛЫҚ

Қозғалтқыштың шағын биіктігінің арқасында ауырлық орталығы төмен болып, жүргізушінің басқару қимылдарына автокөліктің жауап қайтару шапшаңдығын қосымша жақсартады. Оған қоса, көлденең-оппозит қозғалтқышы бар автокөліктің тұрақтылығы өте жақсы.

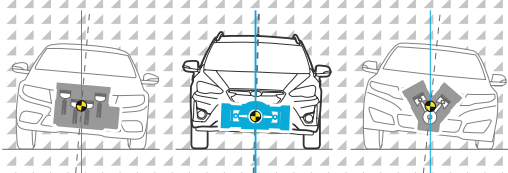

СЕНІМДІЛІК ПЕН ҚЫЗМЕТ ЕТУ ҰЗАҚТЫҒЫ

Қозғалтқыштың оппозит конструкциясының беріктігі әу бастан жоғары әрі теңдестірілген болып, соның арқасында V тәрізді немесе сол санаттағы қатарлы қозғалтқышқа қарағанда, жоғары сенімділік пен қызмет ету ұзақтығын қамтамасыз етеді және дірілді аз тудырады.

02

СИММЕТРИЯЛЫ ТОЛЫҚ ЖЕТЕК (AWD)

Subaru ұсынған симметриялы толық жетек жүйесі автокөліктің су және тайғақ жолмен жақсы ілінісуі үшін қуатты барлық дөңгелекке үлестіреді. Жүйенің негізгі компоненттерінің бойлай орналасуының арқасында автокөлік салмағын мінсіз үйлестіру қолжетімді болады, ал төмен орналасқан ауырлық орталығы автокөліктің жүрісін толық болжамды етеді.

03

LINEARTRONIC ТРАНСМИССИЯСЫ + АЙНАЛДЫРУ МОМЕНТІН БЕЛСЕНДІ ҮЛЕСТІРЕТІН ТОЛЫҚ ЖЕТЕК ЖҮЙЕСІ

Subaru XV автокөліктерінің Lineartronic сатысыз трансмиссиясы тез жауап қайыруымен және отын шығынын азайтуымен ерекшеленеді. Ықшам әрі жеңіл трансмиссия қозғалтқыштың оңтайлы айналымын сақтау және берілістерді ауыстырғанда, қуат легінің үздіксіз болуы есебінен отын шығынын біршама төмендетеді. Lineartronic трансмиссиясымен бірге айналдыру моментін белсенді үлестіретін жүйе жұптасып жұмыс істейді, ол қалыпты жағдайда қуаттың 60%-ын – алдыңғы дөңгелектерге, ал 40%-ын артқы дөңгелектерге береді. Жол жағдайы өзгерген кезде, жүйе қуатты алдыңғы және артқы осьтер арасында үлестіруді лезде реттейді. Бұл толық жетек жүйесінің тиімділігі мен жүргізу қауіпсіздігін арттырады.

04

SUBARU GLOBAL PLATFORM ПЛАТФОРМАСЫ

Subaru (SGP) жаһандық платформасы – Subaru автокөліктерінің жаңа буынына негіз болатын жоғары технологиялы платформа. Бұл платформа жан-жақты қауіпсіздік пен техникалық сипаттамаларды жақсарта отырып, тек Subaru автокөліктерін жүргізуге тән бірегей сезімдерді сыйлайды. Бұл Subaru болашағы жүргізушіге де, жолаушыға да сапарда бұрынғысынан жоғары қауіпсіздік пен рақатты қамтамасыз етуге бағытталған.

Көлік жүргізуден көбірек рақаттану

Тамаша басқарылуының арқасында Subaru XV тіпті ұзақ сапар шеккенде қауіпсіз жүргізуден рақат алуды қамтамасыз ететін автокөлік болып саналады. Клиренсінің биік болғанына қарамастан, Subaru XV бұрылыстарды жеңіл автокөлік сияқты жеңіл еңсереді.

Жайлы жүріс

Шассидің, аспаның және тұрақтандырғыштардың жақсартылған қатаңдығы жол бетіндегі соққыларды жұтып отырып, ой-шұңқырларды сездірмейді, осылайша ұзақ сапар шеккенде көбірек жайлылық беріп, жүргізушінің шаршауын азайтады.

Салон жайлылығы

Жағымсыз дірілдер немесе шуылдар барынша азайтылып, жолаушы мен жүргізушіге сапардан толық рақаттануға мүмкіндік береді. Жақсартылған аспа мен өте қатаң шассиі керемет жайлылықты қамтамасыз етеді.

ЖАН-ЖАҚТЫ ҚАУІПСІЗДІК

Жан-жақты қауіпсіздік — Subaru көлігінің басты ерекшелігі. Біздің инженерлер тұрақты түрде фирмалық технологияларымызды дамытып отырады, олардың мақсаты — адамдарды әртүрлі қауіп-қатерден сақтау. Басқа көліктерге қарағанда, Subaru XV осы мақсатқа жақын тұр. Ол жол қозғалысының барлық қатысушыларын жан-жақты қауіпсіздікпен қамтамасыз ететін Subaru Global Platform платформасында құрастырылған. Оған қоса, автокөлік активті және пассивті қауіпсіздік құралдарының толық жиынтығымен жабдықталған, оның ішінде жүргізушіге көмектесетін EyeSight *1 инновациялық жүйесі де бар. Бұл жүйе автокөліктің қосымша көздерінің қызметін атқарады. Ол жүргізушінің қасында отырған қырағы жолаушы сияқты жүргізуші байқамай қалған кез келген қауіп туралы ескертіп, жүргізуші қателігінің салдарын азайтуға көмектеседі.



*1 EyeSight — жүргізушінің көмекші жүйесі. Көлікті аса қауіпсіз әрі жайлы жүргізуге көмектесуге арналған, автоматты түрде басқару жүйесі емес. Жүргізуші мұқият жүргізуге және жол қозғалысы ережелерін сақтауға әрдайым жауапты болады. Жүйенің тиімділігі автокөліктің техникалық жай-күйі, ауа райы және жол жағдайлары сияқты көптеген факторларға байланысты. Жүйенің жұмысы мен EyeSight шектеулері туралы толық ақпарат алу үшін автокөлікті пайдалану нұсқаулығын қараңыз.

SUBARU БЕРЕТІН ТОЛЫҚ ҚАУІПСІЗДІК ОРТАСЫ

Автокөлік сіздің жаныңызға тыныштық сыйлағанда, өмір сүру қарапайым әрі жеңілрек бола түскенін сезінесіз. Сондықтан Subaru компаниясында қауіпсіздік бірінші орында тұр. Компания авиацияны зерттеу зертханасы ретінде құрылған кезінен бастап, адамды басты орынға қойған. Содан бері бүгінге дейін Subaru “ең бірінші орында адамдар” деген қағиданы ұстанып келеді, сондай-ақ қауіпсіздік саласындағы өзінің технологиялық әзірлемелерін жетілдіріп келеді, олардың негізі 50 жыл бұрын қаланған. Қазіргі таңда Subaru өз клиенттерін апатқа ұшырамай жүргізу мүмкіндігімен және жан-жақты қауіпсіздікпен қамтамасыз ету үшін бар күшін салып жатыр.



ӨЗ САНАТЫНДАҒЫ ЕҢ ҚАУІПСІЗ АВТОКӨЛІК

Subaru XV Жаңа автокөліктерді бағалайтын Euro NCAP *1
Еуропалық бағдарламаның 2017 жылғы рейтингінде 5 жұлдызды иеленді және «Шағын отбасылық көлік» санатында үздік автокөлік атанды.



ПАССИВТІ ҚАУІПСІЗДІК

Сақина тәріздес пішінді күшейтілген қаңқа

Шанақ конструкциясында сақина құрылымы пайдаланылған, ол төбені және еденді бүйір тіреулермен біріктіріп, автокөліктің бүкіл салонын қамтитын қауіпсіздік қаңқасын құрады. Мұндай конструкция кез келген тұстан келген соққыны тиімді жұтып, салонның сенімді қорғанысын қамтамасыз етеді.



НЕГІЗГІ ҚАУІПСІЗДІК

Жақсартылған көрініс

Шанақ көру мүмкіндігін жақсартуды және «көзден таса аймақтарды» азайтуды көздей отырып құрастырылған. Сонымен бірге алдыңғы бұрыштық терезелер орнатылған, ал сыртқы айналар есіктерге көшірілгендіктен, көліктің алдың көру мүмкіндігі жақсарған.

БАСТАПҚЫ ҚАУІПСІЗДІК

Бастапқы қауіпсіздік әзірлеу кезеңінде басталады. Тамаша көру мүмкіндігі, жүргізушінің оңтайлы отыру қалпы және түсінуге жеңіл басқару элементтері қозғалыс басталмай тұрып-ақ қауіпсіздікті және сенімділікті көрсетеді.

АКТИВТІ ҚАУІПСІЗДІК

Симметриялы толық жетек және SGP платформасы сияқты технологиялардың көмегімен активті қауіпсіздік жүйелері сапардан барынша рақаттануыңыз үшін автокөлігіңізді нақты бақылауда ұстап, барлық негізгі жүргізу элементтерін бұрылыстарда және тежеу кезінде баптап отырады.

ПАССИВТІ ҚАУІПСІЗДІК

Шанақ конструкциясы, қозғалтқыштың орналасуы және SRS *2 қауіпсіздік жастықтары көліктің соқтығысу жағдайында пассивті қауіпсіздікті қамтамасыз етеді.

ЕСКЕРТУШІ ҚАУІПСІЗДІК ЖҮЙЕСІ

EyeSight *3 жүйесі сияқты озық қауіпсіздік технологияларының арқасында ескертуші қауіпсіздік жүйесі соқтығысудан ерте құтылуға көмектеседі.



ПАССИВТІ ҚАУІПСІЗДІК

SGP шанағының жаңа конструкциясы

Жаңа SGP конструкциясының төмен ауырлық орталығының және шағын биіктіктің арқасында автокөліктің бетпе-бет соқтығысуы кезінде қозғалтқыш пен беріліс қорабы еш кедергісіз автокөліктің астына ығысып, күштік агрегаттың салонға кіріп кету қаупіне жол бермейді.



ЕСКЕРТУШІ ҚАУІПСІЗДІК ЖҮЙЕСІ

Шалғай жарықты автоматты түрде басқару жүйесі *3 *4

Жолдағы жағдайға қарай жүйе автокөлік алдында фараларды таяу жарықтан шалғай жарыққа және керісінше ауыстырып қосады.

*1 Еуропаның жаңа автокөліктерді бағалау бағдарламасы: бірнеше еуропалық үкіметтің, автокөлік клубтарының және тұтынушылар клубтарының қолдауымен краш-тест және қауіпсіздік бойынша сынақ жүргізетін тәуелсіз ұйым.

*2 SRS: Қосымша ұстаушы жүйе. Қауіпсіздік белбеуімен бірге пайдаланылған кезде, тиімді.

*3 Кейбір жинақтамаларда жоқ.

*4 Жүргізуші көлікті қауіпсіз және мұқият жүргізуге, сондай-ақ жол қозғалысы ережелерін сақтауға әрдайым жауапты болады. Қауіпсіз жүргізу үшін тек Advanced Safety Package функциясына иек артпағаныңыз абзал. Бұл жүйенің мүмкіндіктері шектелуі. Жүйенің жұмысы мен шектеулері туралы толық ақпарат алу үшін Пайдаланушы нұсқаулығын қараңыз. Егжей-тегжейлі ақпарат алу үшін өңіріңіздегі дилерге хабарласыңыз.



ЕСКЕРТУШІ ҚАУІПСІЗДІК ЖҮЙЕСІ

Қауіпсіздік жүйелерінің көшени: Subaru Rear Vehicle Detection (SRVD) ^{*2*}^{*3}

Subaru Rear Vehicle Detection (SRVD) – автокөлік артындағы нысандарды анықтау жүйесі автокөліктің артқы бамперінде орналасқан датчиктерді пайдалана отырып, жүргізушінің назарын арттағы «көзден таса аймақтарға» аударады, сондай-ақ артқа жүргенде, ықтимал соқтығысу қаупі туралы ескертеді.



АКТИВТІ ҚАУІПСІЗДІК

Автокөлікті автоматты түрде ұстап тұру функциясы – Auto Vehicle Hold

Толық тоқтағаннан кейін Auto Vehicle Hold функциясы тежегіш педалі жіберілген кезде де автокөлікті автоматты түрде бір орында ұстап тұрады, бұл кептелістегі қозғалыста жүргізушінің шаршауын азайтады.



ЕСКЕРТУШІ ҚАУІПСІЗДІК ЖҮЙЕСІ

Артқа жүрген кезде, автоматты түрде тежеу жүйесі (RAB) ^{*2*}^{*3}

Артқа жүргенде, Reverse Automatic Braking (RAB) жүйесі артқы бампердегі 4 датчикті пайдаланып, жүру бағытындағы нысандарды анықтайды да, ол туралы жүргізушіге дыбыс сигналымен ескертеді. Егер жүргізуші ескертуді елемесе, соқтығысудың алдын алу немесе ықтимал зақымданудың алдын алу үшін тежегіштерді автоматты түрде іске қосады.

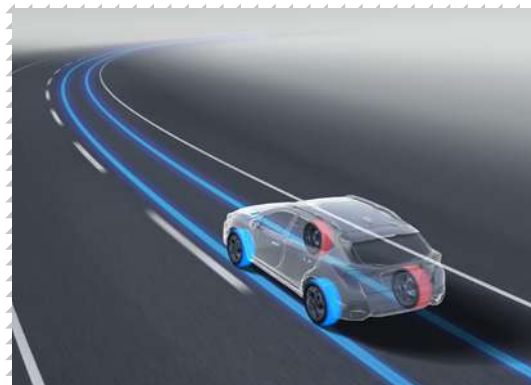

АКТИВТІ ҚАУІПСІЗДІК

Динамикалық тұрақтандыру жүйесі және айналдыру моментін белсенді үлестіру жүйесі

Бұрылыстарда анағұрлым тұрақты жүру үшін айналдыру моментін белсенді үлестіру жүйесі – Active Torque Vectoring (ATV) пайдаланылады: бұрылыстардан өткенде, ішкі (бұрылыстарда) дөңгелектерді тежеңкіреп, екі сыртқы дөңгелектегі айналдыру моментін арттыру есебінен автокөлік белгіленген траекторияда аса тұрақты қозғалады.



ЕСКЕРТУШІ ҚАУІПСІЗДІК ЖҮЙЕСІ

Бұрылыстарды динамикалық жарықтандыру жүйесі (SRH) ^{*2*}

Бұрылыстарда жүрген кезде, жүйе руль дөңгелегінің күйіне және автокөліктің қозғалу жылдамдығына байланысты фаралардың жарық шоғын автоматты түрде өзгертеді.

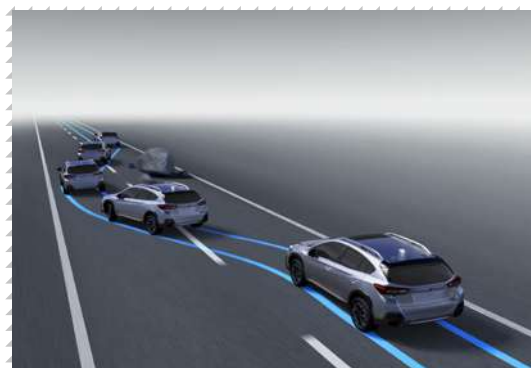

АКТИВТІ ҚАУІПСІЗДІК

Қауіп-қатердің алдын алу

Жаңа SGP платформасы мүмкіндіктерінің, төмен ауырлық орталығының, жақсартылған қатаңдық пен аспаның арқасында автокөлігіңіз жасаған әрекеттеріңізге бірден жауап беріп, жолда көмектеседі.

*1 EyeSight — жүргізушінің көмекші жүйесі. Ол көлікті аса қауіпсіз әрі жайлы жүргізуге көмектесуге арналған, ол автоматты түрде басқару жүйесі емес. Жүргізуші көлікті қауіпсіз және мұқият жүргізуге, сондай-ақ жол қозғалысы ережелерін сақтауға әрдайым жауапты болады. Жүйенің тиімділігі автокөліктің техникалық жай-күйі, ауа райы және жол жағдайлары сияқты көптеген факторларға байланысты. Жүйенің жұмысы мен EyeSight шектеулері туралы толық ақпарат алу үшін пайдаланушы нұсқаулығын қараңыз.

* 2 Кейбір жинақтамаларда жоқ.

* 3 Жүргізуші көлікті қауіпсіз және мұқият жүргізуге, сондай-ақ жол қозғалысы ережелерін сақтауға әрдайым жауапты болады. Қауіпсіз жүргізу үшін тек Advanced Safety Package функциясына иек артпағаныңыз абзал. Бұл жүйенің мүмкіндіктері шектеулі. Жүйенің жұмысы мен шектеулері туралы толық ақпарат алу үшін пайдаланушы нұсқаулығын қараңыз. Егжей-тегжейлі ақпарат алу үшін өңіріңіздегі дилерден көмек алыңыз.

ЖҮРГІЗУШІНІҢ КӨМЕКШІ ЖҮЙЕЛЕРІ

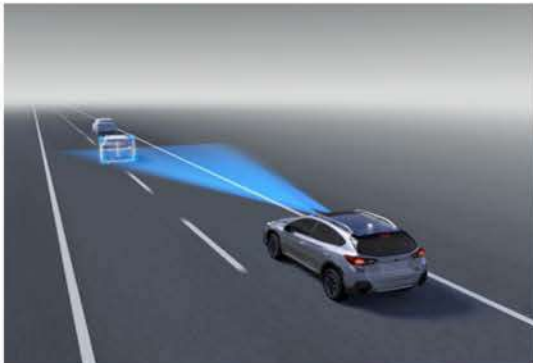

Бейімделетін круиз-контроль

EyeSight^{*1} автокөліктің белгіленген жылдамдығын сақтайды және көлік алдында басқа көлік жүріп бара жатса, жүйе сол автокөлікке дейінгі белгіленген қашықтықты сақтау үшін жылдамдықты автоматты түрде реттейді.



Жүргізушінің шаршауын бағалау жүйесі

Жүру жолағының шеңберінде автокөліктің қайта-қайта ығысуын немесе теңселуін анықтаған кезде, жүйе жүргізушіге дыбыс сигналымен және жарық индикаторларымен ескертеді.

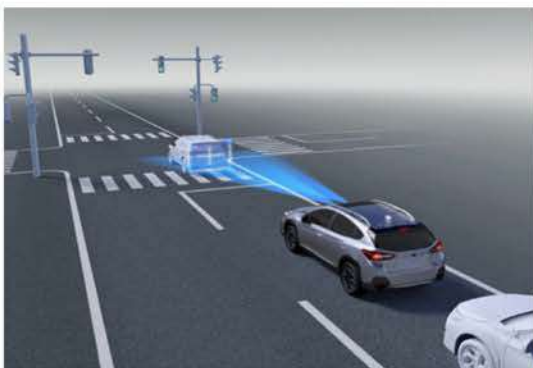

Алда тұрған автокөліктің қозғала бастағаны туралы ескерту жүйесі

Жүйе алдағы тоқтап қалған автокөліктің жүре бастағаны, ал жүргізуші автокөлігінің өлі қозғалмағаны туралы хабарлайды.



Қозғалыс жолағында ұстауға көмектесетін жүйе

Бұл функция автокөліктің абайсызда қозғалыс жолағынан шығып кетпеуіне көмектеседі. Ол жолдың белгі сызықтарын (мысалы, ақ сызықтарды) қадағалайды, жүргізушіге қозғалыс жолағынан шығып кетуге жақындағаны туралы ескертеді, сондай-ақ автокөлікті жолақта ұстау үшін рульдің күйіне қысқа мерзімді түзетулер жүргізеді.

АПАТТЫҢ АЛДЫН АЛУ ЖҮЙЕЛЕРІ

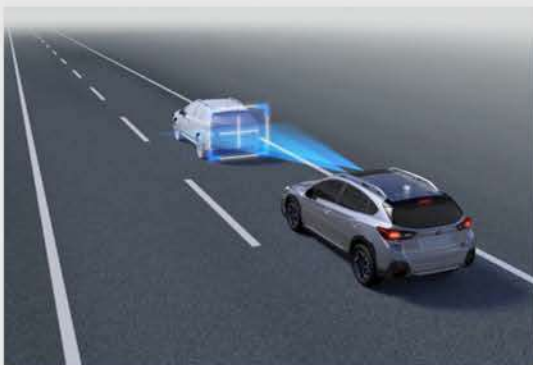

Автоматты түрде шұғыл тежеу жүйесі^{*2}

EyeSight^{*1} жүргізуші алдағы автокөлікке немесе кедергіге соқтығысудан қашуға әрекеттену үшін жүргізушіге жүру бағытындағы қашықтықтың қысқарып келе жатқаны туралы ескертеді. Егер жүргізуші ескертуді елемесе, соқтығысудан болатын зақымдану дәрежесін төмендету немесе мүмкін болса, апаттың алдын алу үшін автоматты түрде тежегіштер іске қосылады.



Акселераторды апат алды басқару жүйесі

Егер EyeSight жүйесі автокөлік алдында кедергі тұрғанын анықтап, ал селектор иінтірегі Drive күйінде тұрса, онда жүйе жүргізушіге ескерту беріп, автокөліктің қате бағытқа жүруін азайту үшін қозғалтқыш қуатын шектейді.

Тек көрнекілік үшін. Шынайы өлшемдерге арналмаған.

*1 EyeSight — жүргізушінің көмекші жүйесі. Көлікті аса қауіпсіз әрі жайлы жүргізуге көмектесуге арналған, автоматты түрде басқару жүйесі емес. Жүргізуші мұқият жүргізуге және жол қозғалысы ережелерін сақтауға әрдайым жауапты болады. Жүйенің тиімділігі автокөліктің техникалық жай-күйі, ауа райы және жол жағдайлары сияқты көптеген факторларға байланысты. Жүйенің жұмысы мен EyeSight шектеулері туралы толық ақпарат алу үшін автокөлікті пайдалану нұсқаулығын қараңыз.

*2 Автоматты түрде шұғыл тежеу жүйесі кей жағдайларда істемеуі мүмкін. Бұл нысандар жылдамдығының айырмашылығына, олардың биіктігіне және басқа да жағдайларға байланысты болады.

ШАНАҚ ТҮСІ



АҚ СЕДЕП
(CRYSTAL WHITE PEARL)



КҮМІС ТҮСТІ МЕТАЛЛИК
(ICE SILVER METALLIC)

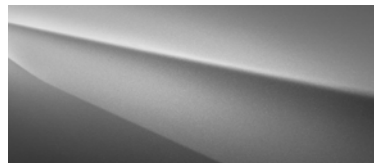

ҚАРА СҰР МЕТАЛЛИК
(DARK GRAY METALLIC)

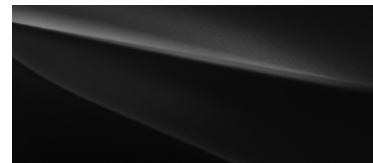

ҚАРА МЕТАЛЛИК
(CRYSTAL BLACK SILICA)



СҰР-КӨКШІЛ
(COOL GRAY KHAKI)



КӨК СЕДЕП
(QUARTZ BLUE PEARL)



ҚОЮ КӨК СЕДЕП
(DARK BLUE PEARL)



ҚЫЗЫЛ
(PURE RED)



ПЛАЗМАЛЫҚ САРЫ СЕДЕП
(PLASMA YELLOW PEARL)

ОРЫНДЫҚТАРДЫҢ МАТЕРИАЛЫ

2.0 i-S ES (ҮН) ҚАРА БЫЛҒАРЫ*



Орындық материалы

Арқалық материалы

2.0 i ES (GF) ҚАРА МАТА*



Орындық материалы

Арқалық материалы

2.0 i-S ES (ҮН) СҰР-ҚАРА БЫЛҒАРЫ*



Орындық материалы

Арқалық материалы

* Түстер осы кітапшада көрсетілген түстерден өзгеше болуы мүмкін.



01



02



03



04

01. Бұрылыстарды динамикалық жарықтандыру жүйесі (SRH) *¹

Бұрылысқа кіргенде, рульдің күйіне және автокөліктің жүру жылдамдығына байланысты фаралар жарығының бағытын автоматты түрде өзгертіп отырады.

02. 18 дюймдік жеңіл қорытпалы дискілер *¹

Жеңіл қорытпалы дискілердің заманауи дизайны Subaru XV көлігіңіздің бірегейлігін айшықтайды.

03. Рейлингтер *¹ *²

Жүк бекіту рейлингтері Subaru XV көлігінің әмбебаптығын арттырады.

04. Тұманға қарсы артқы шамдар

Қолайсыз ауа райында автокөлігіңіздің көрінуін арттырады. Тұманға қарсы артқы шамдар бамперге орнатылады және олар пластик қаптамалармен қапталған, олар Subaru XV көлігінің стильді сыртқы келбетін айшықтайды.

05. 17 дюймдік жеңіл қорытпалы дискілер

Берік әрі жеңіл дискілер Subaru XV көлігіне тамаша үйлесіп, оны даралайды.

06. Екі аймақтық климат-контроль *¹ *¹

Жақсартылған кондиционер жүйесі ауаны бағытталған ағынмен тыныш әрі бірқалыпты таратады, соның арқасында кез келген ауа райында жайлы температура қамтамасыз етіледі.

07. Қашықтан кіру жүйесі және қозғалтқышты оталдыру түймесі *¹

Салпыншақ кілт автокөлікті оңай ашып, қозғалтқышты Start түймесін басу арқылы оңай оталдыруға мүмкіндік береді.



05



06



07



08



09



10



11

08. Аудиоқұрылғыларды жалғауға арналған USB ЖӘНЕ AUX ағытпалары iPod *³ құрылғыңызды немесе басқа музыкалық құрылғыңызды стандартты AUX кіріс ағытпасына немесе USB ағытпасына жалғағанда, сіздің музыкаңыз Subaru XV аудиожүйесі арқылы ойнатыла бастайды. Сонымен бірге екі USB *¹ ағытпасының болуы екі құрылғыны бірге зарядтауға мүмкіндік береді.

09. Орындық қалпын жадқа сақтау функциясы

Орындық қалпын жатқа сақтау функциясы ыңғайлылық пен жайлылықты арттыру үшін сыртқы айналар қалпымен өзара байланыстырылған. Одан басқа, оң жақ айна артқа жүру берілісі қосылғанда, көріністі жақсарту үшін еңкейеді.

10. Тұманға қарсы жарықдиодты фаралар *¹ *¹¹

Тұман жағдайында көру мүмкіндігін жақсартады.

11. Auto Vehicle Hold автокөлікті автоматты түрде ұстап тұру функциясы

* 1 Кейбір жинақтамаларда жоқ.

* 2 Төбедегі рейлингтермен жүк тасымалдау үшін бекітпелерді сатып алу қажет болады.

* 3 Apple, iPhone және iPod – Apple Inc компаниясының тіркелген тауар белгілері.

SUBARU XV 2.0i

ГАБАРИТТЕРІ: Ұ x Е x Б: 4485 x 1800 x 1615 мм*
 ҚОЗҒАЛТҚЫШ: көлденең-опозит, 4 цилиндрлі, DOHC,
 16 клапанды бензиндік
 ЖҰМЫС КӨЛЕМІ: 1995 см³
 МАКСИМАЛДЫ ҚУАТЫ: 110 кВт (150 а.к) – 6 000 - 6 200 айн/мин
 МАКСИМАЛДЫ АЙНАЛДЫРУ МОМЕНТІ: 196 Нм / 4000 айн/мин
 ТРАНСМИССИЯ: сатысыз Lineartronic трансмиссиясы және толық жетек жүйесі



Сұр



Сұр-көкшіл

SUBARU XV 2.0i-S ES (HD)

ГАБАРИТТЕРІ: Ұ x Е x Б: 4485 x 1800 x 1615 мм*
 ҚОЗҒАЛТҚЫШ: көлденең-опозит, 4 цилиндрлі, DOHC,
 16 клапанды бензиндік
 ЖҰМЫС КӨЛЕМІ: 1995 см³
 МАКСИМАЛДЫ ҚУАТЫ: 110 кВт (150 а.к) – 6 000 - 6 200 айн/мин
 МАКСИМАЛДЫ АЙНАЛДЫРУ МОМЕНТІ: 196 Нм / 4000 айн/мин
 ТРАНСМИССИЯ: сатысыз Lineartronic трансмиссиясы және толық жетек жүйесі

Subaru XV автокөлігіңіз өзіңіздің өмір салтыңыз мен ырғағыңызға өте сай болуы үшін түпнұсқа Subaru аксессуарларын қолданыңыз. Сіз қолайлы аксессуарларды пайдаланып, Subaru XV көлігінің ішкі және сыртқы келбетіне ыңғайлылықты, функционалдылықты және сәнді бөлшектерді қоса аласыз. Барлық түпнұсқа аксессуарлар автокөліктің конструкциялық және техникалық ерекшеліктерін ескере отырып, жоғары сапалы материалдардан жасалған. Толық ақпарат алу үшін Subaru ресми дилерлеріне хабарласыңыз.



01



02



03



04



05



06

- 01. Радиатор торының қаптамасы (қара/қызғылт-сары)
- 02. Терезелердегі дефлекторлар
- 03. Есіктегі бүйірлік қаптама
- 04. Кірқалқандар жиынтығы (алдыңғы/артқы)
- 05. Алдыңғы орталық панель жәшігі
- 06. WRX STI стилінде жасалған ауыстырып қосу иінтірегі

ӨЗ СТИЛІҢІЗДІ ЖАСАҢЫЗ



- 07. Тот баспайтын болаттан жасалған жүксалғыш табалдырығының қаптамасы
- 08. Пластиктен жасалған жүксалғыш табалдырығының қаптамасы
- 09. Есік тұтқаларының қорғаныш жапсырмасы
- 10. Өмбебап киім ілгіштер
- 11. Күлсауыт (стақан қойғыш ішінде)
- 12. Жүксалғыш торы



Subaru компаниясы мен автокөліктері туралы барлық жаңалықтан үнемі хабардар болу үшін біздің сайтымызға кіріңіз.

subaru.kz



Subaru туралы соңғы бейнелерді көру үшін біздің арнамызға жазылыңыз және пікірлерге қосылыңыз.

youtube.com/subarukazakhstan



Subaru қоғамдастығымен бірге байланыста болыңыз, сонда ең соңғы жаңалықтарды бірінші болып білесіз.

facebook.com/subaru.kz



Бүкіл Қазақстаннан жиналған достарымыздың мыңдаған фотосуреті. Subaru ресми қоғамдастығына жазылыңыз.

instagram.com/subaru.kazakhstan/

АВТОКӨЛІКТЕРДІҢ ГАБАРИТТЕРІ

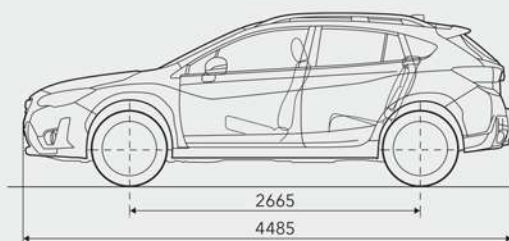
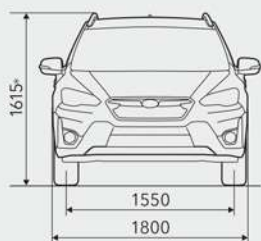

Өлшемдер SUBARU CORPORATION өлшем стандарттарына сәйкес өлшенеді.

SUBARU CORPORATION алдын ала хабарламастан, спецификацияны және жабдықты өзгерту құқығын сақтап қалады. Спецификация, жабдық бөлшектері, түстердің қолжетімділігі және аксессуарлар тізбегі жергілікті шарттар мен талаптарға сай келеді. Рұқсаты бар дилерден өз өңіріңізге қажет болуы ықтимал кез келген өзгерістер туралы ақпаратты сұратыңыз.

Функциялардың, аксессуарлардың немесе опциялардың кейбіреуі барлық модельдер мен аймақтар үшін қолжетімді емес. Қолжетімді аймаққа арналған спецификациялар парағын қараңыз. Толық ақпарат алу үшін жергілікті рұқсаты бар Subaru дилеріне хабарласыңыз.



Осы кітапшада берілген модельдік қатарға және өнімнің/автокөліктердің жинақтамасына қатысты ақпарат тек ақпараттық сипатта ұсынылған, ол жергілікті шарттарға, шектеулерге байланысты және моделі мен жинақтамасына қарай өзгеше болуы мүмкін және ҚР Азаматтық кодексінің 447-бабына сәйкес жария офферта болып саналмайды. Сонымен қатар кітапшада ұсынылған өнім туралы ақпарат бұл өнімнің Subaru дилерлерінде сатылымда бар екенін білдірмейді. Қандай да бір автокөлікті сатып алудың негізгі талаптары тиісті сатып алу-сату шарттарында белгіленеді.